



# SMT

## Ovládací spínač

Spínač SMT slouží k ručnímu nastavení otáček třístupňových elektromotorů (ventilátorů). Existují dvě verze produktu - s polohou VYPNUTO a bez ní. Tři polohy (1, 2 a 3) poskytují na každém výstupu 230 V AC / 50–60 Hz. Max. zatížení je 10 A odporové a 3 A indukční. Lze připojit několik zátěží, pokud není překročen uvedený maximální proud. Spínač je vhodný pro vestavnou montáž (IP44) i pro povrchovou montáž (IP54).

### Klíčové vlastnosti

- Otočný knoflík pro ruční nastavení otáček vícestupňových elektromotorů
- Vestavná nebo povrchová montáž

### Technická specifikace

Napájení	≤ 230 V ST/ 50–60 Hz	
Výstupy	230 VAC /50–60 Hz	
Zatížení	max. 10 A (odporové)/ 3 A (indukční)	
Okolní podmínky	Teplota:	0–50 °C
	Rel. vlhkost:	< 95 % rH (nekondenzující)
Stupeň krytí:	IP44 / IP54 (dle EN 60529)	

### Elektroinstalace a připojení

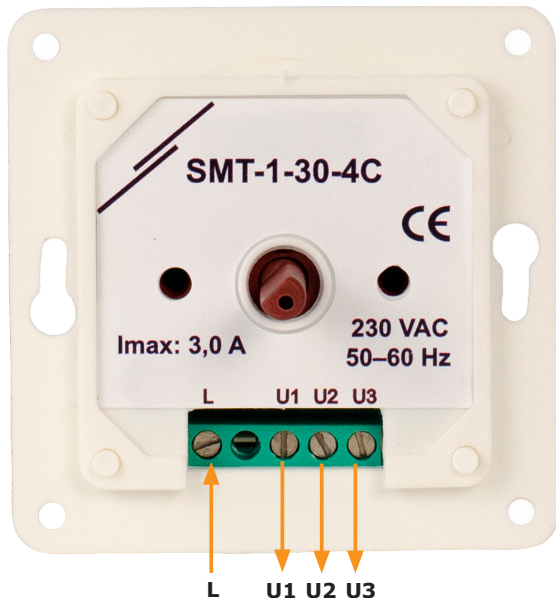

<b>L</b>	Napájecí napětí (230 V AC / 50–60 Hz)
<b>U1</b>	Výstup do motoru (230 V AC / 50–60 Hz / 10 A (3 A))
<b>U2</b>	Výstup do motoru (230 V AC / 50–60 Hz / 10 A (3 A))
<b>U3</b>	Výstup do motoru (230 V AC / 50–60 Hz / 10 A (3 A))
<b>Připojení</b>	Průřez kabelu: max. 2,5 mm <sup>2</sup>

### Normy

- Směrnice 2014/35/EC o zařízeních nízkého napětí
- Směrnice RoHS 2011/65/ES



### Oblast použití

- Nastavení otáček vícestupňových elektromotorů (ventilátorů)
- Vhodné pro použití v náročném pracovním prostředí (např. kuchyně, koupelny atd.)

### Kódy produktů

Kód výrobku	Výstup	Poloha ON/OFF
SMT-1-30-3B	230 VAC /50–60 Hz	-
SMT-1-30-4C		Ano

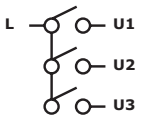
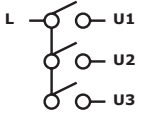

## Spínací a přípojovací schémata

Schéma spínače SMT-1-30-3B				Připojení motoru			
<b>Poloha knoflíku</b>	<b>1</b>	<b>2</b>	<b>3</b>	<b>L</b>	<b>U1</b>	<b>U2</b>	<b>U3</b>
	X			<b>Napájení</b> <b>Motor</b>			
		X					
			X				
Schéma spínače SMT-1-30-4C				Připojení motoru			
<b>Poloha knoflíku</b>	<b>1</b>	<b>2</b>	<b>3</b>	<b>L</b>	<b>U1</b>	<b>U2</b>	<b>U3</b>
	X			<b>Napájení</b> <b>Motor</b>			
		X					
			X				

## Upevnění a rozměry

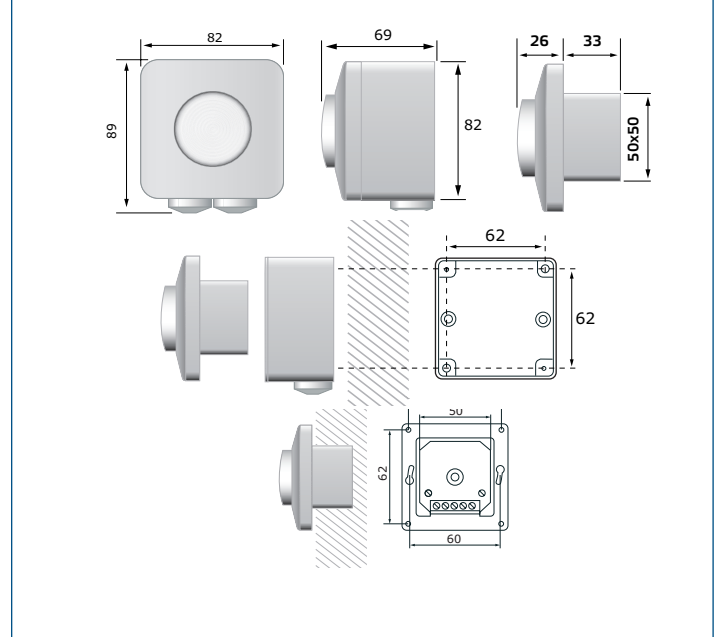

## Balení

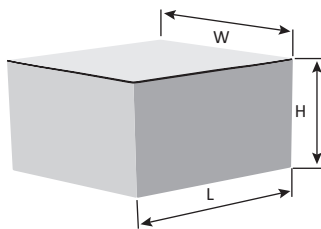

Produkt	Balení	Délka [mm]	Šířka [mm]	Výška [mm]	Váha netto	Hrubá váha
SMT-1-30	Jednotka (1 ks)	95	85	70	0,16 kg	0,18 kg
	Karton (10 ks)	492	182	84	1,6 kg	2,02 kg
	Krabice (60 ks)	590	380	280	9,6 kg	13 kg